

# BeoTime

Livro de consulta

**CE** Este produto encontra-se em conformidade com as disposições das Directivas 2004/108/CE e 2006/95/CE.

*As especificações técnicas, as funcionalidades e a sua utilização estão sujeitas a alterações sem aviso prévio!*

***Apenas para o mercado dos EUA!***

NOTA: este equipamento foi testado e constatou-se que cumpre os limites de um dispositivo digital de categoria B, em conformidade com os termos da secção 15 das Regras da FCC. Estes limites destinam-se a fornecer uma protecção razoável contra interferência nociva numa instalação doméstica.

Este equipamento gera, utiliza e pode irradiar energia de frequência rádio e, se não for instalado e utilizado de acordo com as instruções, pode gerar interferências nocivas às comunicações rádio.

No entanto, não há qualquer garantia de que não ocorra uma interferência numa determinada instalação. Se este equipamento gerar uma interferência nociva à recepção de rádio ou televisão, que pode ser determinada ligando e desligando o equipamento, o utilizador é encorajado a tentar corrigir a interferência através de uma ou mais das seguintes medidas:

- Reoriente ou mude a antena de recepção de sítio.
- Aumente a distância entre o equipamento e o receptor.
- Ligue o equipamento a uma tomada num circuito diferente daquele ao qual o receptor está ligado.
- Peça auxílio ao revendedor ou a um técnico especializado em rádio/TV.

***Apenas para o mercado Canadano!***

Este aparelho digital de classe B cumpre todos os requisitos dos Regulamentos para Equipamento Gerador de Interferências do Canadá.

**Apresentação do relógio despertador, 4**

Saiba como utilizar o relógio despertador e visualize os conteúdos do menu.

**Utilização diária, 8**

Fique a conhecer as funções diárias, como ligar e desligar o alarme, seleccionar um canal, fonte ou predefinição de luz e ajustar o volume.

**Definir a hora e o formato da hora, 10**

Como acertar a hora e seleccionar o formato da hora.

**Definir uma hora de alarme, 11**

Saiba como definir uma hora para activação do alarme.

**Seleccionar uma fonte para o alarme, 12**

Como seleccionar a fonte que deve ser reproduzida quando o alarme é activado e, se disponível, um canal, faixa ou estação.

**Definir um tempo-limite para o alarme, 14**

Como configurar as fontes ligadas com a activação do alarme para que se desliguem após um determinado período de tempo.

**Definir um Sleep Timer, 15**

Saiba como definir um Sleep Timer.

**Instalar o relógio despertador, 16**

Como instalar o relógio despertador e montar o suporte de parede opcional.

**Manutenção, 18**

Como limpar e mudar as pilhas do relógio despertador.

## Apresentação do relógio despertador

BeoTime é um relógio despertador que o pode acordar de manhã através da activação de uma fonte Bang & Olufsen por si seleccionada e do alarme sonoro integrado. O relógio despertador também possui uma função de hora de temporização, a qual pode utilizar para operar as funções básicas dos seus produtos áudio e vídeo Bang & Olufsen, bem como as luzes de um sistema de controlo da iluminação compatível.

### Funções do painel de navegação

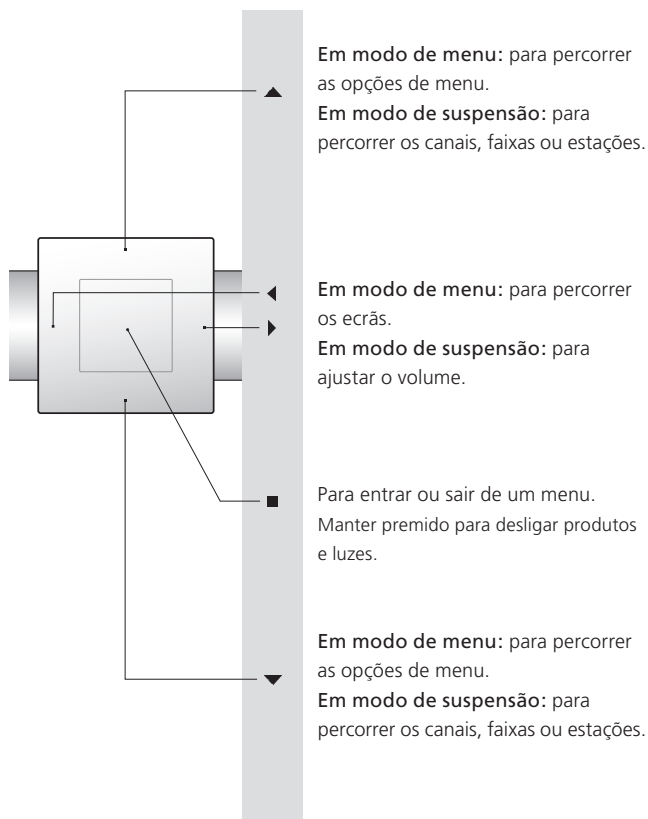

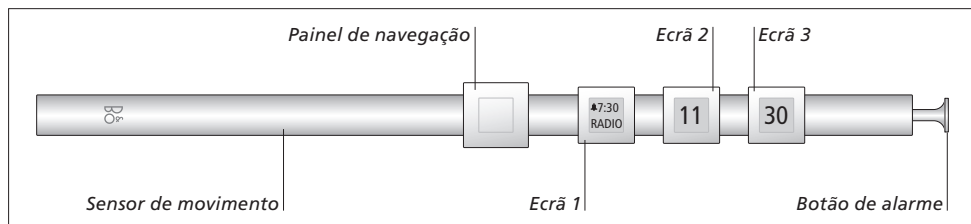

### **Função do sensor de movimento ...**

Toque no relógio despertador para desligar temporariamente o alarme e para ligar a retroiluminação do ecrã, permitindo uma visualização mais fácil da hora.

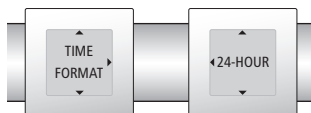

As setas nos ecrãs indicam a existência de mais opções disponíveis.

### **Ecrã 1 ...**

Aqui encontra o primeiro nível do menu.

### **Ecrã 2 ...**

Aqui encontra o segundo nível do menu.

### **Ecrã 3 ...**

Aqui encontra o terceiro nível do menu, se disponível.

As definições são guardadas quando sai de um ecrã.

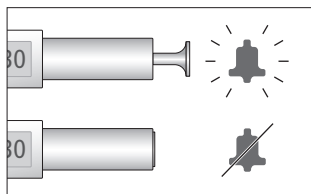

### **Botão de alarme ...**

Para activar e desactivar a função de alarme. Prima o botão de alarme para alternar entre a posição de ligado e desligado.

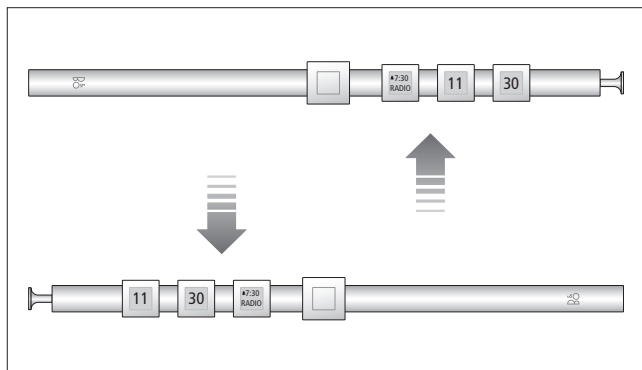

## MENU

LIGHT  
 SOURCE  
 ALARM TIME  
 SLEEP TIMER  
 ALARM SOURCE  
 ALARM TIME OUT  
 TOUCH ENABLE  
 TIME  
 TIME FORMAT

**Posição do relógio despertador**

O relógio despertador possui uma função de sensor de inclinação que lhe permite colocá-lo com o botão de alarme virado para o lado esquerdo ou direito, para o utilizar com a mão esquerda ou direita respectivamente. Dependendo se posiciona o relógio despertador com o botão de alarme para a direita ou para a esquerda, o texto nos ecrãs adapta-se à nova posição. As opções no menu principal serão sempre apresentadas no Ecrã 1 junto ao painel de navegação.

**Retroiluminação do ecrã**

Os ecrãs iluminam-se quando toca no relógio despertador e o alarme soa.

*Se não tocar no relógio despertador durante um curto período de tempo, a iluminação apaga-se. O menu encontra-se no Ecrã 1.*

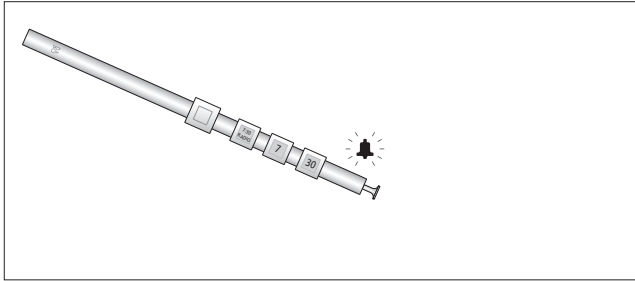

*Se o relógio despertador for utilizado sozinho, quando o alarme se ligar irá ouvir apenas o alarme sonoro integrado.*

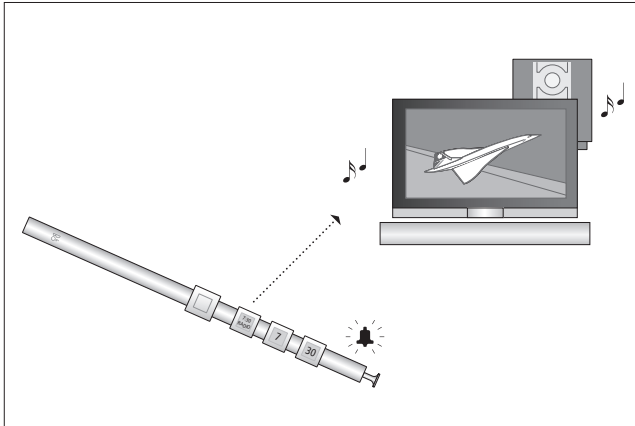

*Se o relógio despertador for utilizado com um produto áudio/vídeo Bang & Olufsen ou for utilizado numa divisão de ligação, pode configurar o relógio despertador para ligar o produto ou, através da função de hora de temporização, o desligar. Também pode utilizar o relógio despertador para operar as funções básicas dos seus produtos Bang & Olufsen.*

## Utilização diária

Ligue e desligue o alarme e opere equipamento Bang & Olufsen ligado, bem como sistemas de controlo da iluminação compatíveis.

Para mais informações sobre como definir uma hora para activação do alarme, consulte a página 11 deste guia.

### Ligar e desligar o alarme

- > Prima o botão de alarme para activar a função de alarme.
- > Prima novamente para desactivar a função de alarme.

### Desligar temporariamente o alarme

- Pode desligar temporariamente o som de alarme:
- Tocando no relógio despertador e assim activando a função do sensor de movimento,
  - Ou premindo um qualquer botão no painel de navegação.

*O alarme irá continuar a tocar em intervalos de 10 minutos, a menos que a reprodução tenha sido autorizada a decorrer três vezes seguidas, após as quais o alarme é cancelado até ao dia seguinte.*

### Seleccionar e ligar uma fonte

- > Prima **■** a partir do modo de suspensão para aceder ao menu do Ecrã 1.
- > Prima **▲** ou **▼** para seleccionar SOURCE.
- > Prima **◀** ou **▶** para aceder ao Ecrã 2.
- > Prima **▲** ou **▼** para seleccionar a fonte que pretende ligar.
- > Para ligar a fonte e sair do menu, prima **■** com o Ecrã 2 seleccionado.
- > Para sair do menu sem ligar a fonte, prima **◀** ou **▶** para ir para o Ecrã 1 e prima **■**.

### Desligar uma fonte ...

- > Prima **■** a partir do modo de suspensão para aceder ao menu do Ecrã 1.
- > Prima **▲** ou **▼** para seleccionar SOURCE.
- > Prima **◀** ou **▶** para aceder ao Ecrã 2.
- > Prima **▲** ou **▼** para seleccionar a fonte que pretende desligar.
- > Prima **◀** ou **▶** para aceder ao Ecrã 3.
- > Prima **■** para desligar a fonte e sair do menu.

*Pode desligar todas as fontes ligadas se premir e mantiver premido **■** durante mais de um segundo e meio. Se mantiver o botão premido durante mais de três segundos, a iluminação também é desligada.*



### Seleccionar um canal

- > Prima ▲ ou ▼ no modo de suspensão para mudar o canal, faixa ou estação da fonte seleccionada.

### Ajustar o volume

- > Prima ◀ ou ▶ no modo de suspensão para ajustar o volume da fonte seleccionada.

*AVISO! A utilização prolongada com um volume muito elevado poderá provocar danos na audição!*

### Seleccionar uma predefinição de luz

- > Prima ■ a partir do modo de suspensão para aceder ao menu do Ecrã 1.
- > Prima ▲ ou ▼ para seleccionar LIGHT.
- > Prima ◀ ou ▶ para aceder ao Ecrã 2.
- > Prima ▲ ou ▼ para seleccionar a predefinição de luz que pretende activar. As opções são ON, 1 – 9, RED; GREEN, YELLOW, e BLUE.
- > Para ligar a predefinição de luz e sair do menu, prima ■ com o Ecrã 2 seleccionado.

### Ajustar o nível de luz ...

- > Prima ■ a partir do modo de suspensão para aceder ao menu do Ecrã 1.
- > Prima ▲ ou ▼ para seleccionar LIGHT.
- > Prima ◀ ou ▶ para aceder ao Ecrã 3 e seleccionar OFF.
- > Prima ▲ ou ▼ para aumentar ou diminuir o nível de luz.
- > Prima ◀ ou ▶ para seleccionar o Ecrã 1; depois prima ■ para sair do menu sem activar uma predefinição de luz ou desligar as luzes.

### Desligar a luz ...

- > Prima ■ a partir do modo de suspensão para aceder ao menu do Ecrã 1.
- > Prima ▲ ou ▼ para seleccionar LIGHT.
- > Prima ◀ ou ▶ para aceder ao Ecrã 3.
- > Prima ■ para desligar as luzes e sair do menu.

#### LIGHT

ON

1

2

3

4

5

6

7

8

9

RED

GREEN

YELLOW

BLUE

*Pode desligar todas as fontes ligadas e luzes se premir e mantiver premido ■ durante mais de três segundos. Predefinições de luz disponíveis. Consulte o livro de consulta fornecido com o seu sistema de controlo da iluminação para mais informações sobre as predefinições de luz.*

## Definir a hora e o formato da hora

Certifique-se de que o relógio está certo para que o seu temporizador de alarme e hora de alarme sejam executados correctamente.

### Para seleccionar o formato da hora ...

- > Prima **■** a partir do modo de suspensão para aceder ao menu do Ecrã 1.
- > Prima **▲** ou **▼** para seleccionar TIME FORMAT.
- > Prima **◀** ou **▶** para aceder ao Ecrã 2 e **▲** ou **▼** para seleccionar o formato de hora pretendido.
- > Prima **■** para sair do menu.

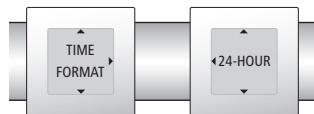

*O relógio despertador pode mostrar a hora no formato de 12 horas ou de 24 horas.*

### Para acertar a hora ...

- > Prima **■** a partir do modo de suspensão para aceder ao menu do Ecrã 1.
- > Prima **▲** ou **▼** para seleccionar TIME.
- > Prima **◀** ou **▶** para aceder ao Ecrã 2 e **▲** ou **▼** para seleccionar as horas ou minutos.
- > Prima **◀** ou **▶** para aceder ao Ecrã 3 e **▲** ou **▼** para seleccionar as horas ou minutos.
- > Prima **■** para sair do menu.



*Exemplo do relógio.*

*O relógio despertador não muda para o horário de Verão automaticamente.*

Pode programar o relógio despertador para o acordar a um ponto específico no tempo, definindo uma hora para o alarme tocar.

Para mais informações sobre desligar temporariamente e desligar o som de alarme, consulte a página 8.

*Para definir uma hora de alarme ...*

- > Prima **■** a partir do modo de suspensão para aceder ao menu do Ecrã 1.
- > Prima **▲** ou **▼** para seleccionar ALARM TIME.
- > Prima **◀** ou **▶** para aceder ao Ecrã 2 e **▲** ou **▼** para seleccionar as horas ou minutos.
- > Prima **◀** ou **▶** para aceder ao Ecrã 3 e **▲** ou **▼** para seleccionar as horas ou minutos.
- > Prima **■** para sair do menu.



*Prima o botão de alarme para activar o alarme. Quando o alarme está activo, a hora de alarme e a fonte de alarme seleccionadas são indicadas no Ecrã 1.*

## Seleccionar uma fonte para o alarme

Selecione a fonte a ligar quando o alarme começa a tocar.

Quando a fonte de alarme seleccionada liga, irá também ouvir o som de um convencional alarme integrado para garantir que você acorda.

Pode desligar temporariamente o som de alarme tocando no relógio despertador, mas a fonte de alarme não será desligada temporariamente. Esta permanece ligada até ser executado um tempo-limite para o alarme activado ou até desligar a fonte.

Consoante a fonte de áudio ou vídeo seleccionada, pode também predefinir um canal, faixa ou estação a reproduzir. Pode seleccionar entre 99 canais, faixas ou estações diferentes.

*Para seleccionar uma fonte de alarme e canal ...*

- > Prima **■** a partir do modo de suspensão para aceder ao menu do Ecrã 1.
- > Prima **▲** ou **▼** para seleccionar ALARM SOURCE.
- > Prima **◀** ou **▶** para aceder ao Ecrã 2 e **▲** ou **▼** para seleccionar a fonte de alarme pretendida ou NONE.
- > Prima **◀** ou **▶** para aceder ao Ecrã 3 e **▲** ou **▼** para seleccionar o canal, faixa ou estação, se disponível. As opções são 01 – 99 e NONE.
- > Prima **■** para sair do menu.

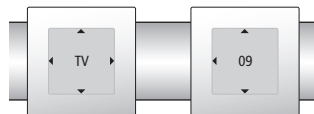

*Selecione NONE no Ecrã 2 se pretender desactivar a função de fonte de alarme. Selecione NONE no Ecrã 3 se pretender que a fonte ligue o último canal, faixa ou estação visto ou ouvido.*

**ALARM SOURCE**

TV  
DTV  
V.MEM  
DVD  
RADIO  
CD  
A.MEM  
DTV2  
N.RADIO  
N.MUSIC  
V.AUX  
L-TV  
L-DTV  
L-V.MEM  
L-DVD  
L-RADIO  
L-CD  
L-A.MEM  
L-DTV2  
L-N.RA  
L-N.MUS  
L-V.AUX  
NONE

**Opções de fonte:** *as fontes estão organizadas de forma a que a última fonte utilizada seja apresentada na primeira posição, a segunda fonte recentemente utilizada seja apresentada na segunda posição e assim sucessivamente.*

## Definir um tempo-limite de alarme

Defina um tempo-limite de alarme se desejar que produtos áudio ou vídeo ligados sejam desligados a uma determinada hora após o alarme ter sido desligado.

*Para seleccionar um tempo-limite de alarme ...*

- > Prima **■** a partir do modo de suspensão para aceder ao menu do Ecrã 1.
- > Prima **▲** ou **▼** para seleccionar ALARM TIME OUT.
- > Prima **◀** ou **▶** para aceder ao Ecrã 2 e **▲** ou **▼** para seleccionar o tempo-limite de alarme pretendido.
- > Prima **■** para sair do menu.

*Quando o tempo-limite de alarme tiver sido executado, a função continua activa e o mesmo tempo-limite de alarme será activado da próxima vez que o alarme for desligado. Seleccione NONE no Ecrã 2 se pretender desactivar a função de tempo-limite de alarme.*

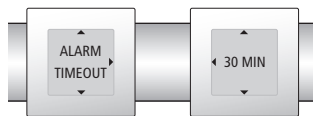

*Uma linha horizontal no Ecrã 1 mostra o tempo restante até os produtos áudio e vídeo ligados se desligarem. As opções são NONE, INSTANT, 15 MIN, 30 MIN, 45 MIN, 60 MIN, 90 MIN e 120 MIN.*

Defina um Sleep Timer para que todos os produtos áudio e vídeo ligados se desliguem após um determinado período de tempo.

*Para definir um Sleep Timer ...*

- > Prima **■** a partir do modo de suspensão para aceder ao menu do Ecrã 1.
- > Prima **▲** ou **▼** para seleccionar SLEEP TIMER.
- > Prima **◀** ou **▶** para aceder ao Ecrã 2 e **▲** ou **▼** para seleccionar o período de Sleep Timer pretendido.
- > Prima **■** para sair do menu.

*Quando o Sleep Timer tiver sido executado, a função fica inactiva até a voltar a activar.*

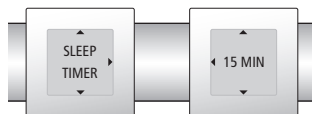

*Uma linha horizontal no Ecrã 1 mostra o tempo restante até os produtos áudio e vídeo ligados se desligarem. As opções são OFF, 15 MIN, 30 MIN, 45 MIN, 60 MIN, 90 MIN e 120 MIN.*

## Instalar o relógio despertador

O relógio despertador foi concebido para ser colocado sobre uma mesa ou num suporte de parede magnético, para que possa ser facilmente agarrado.

O relógio despertador deve ser colocado de forma a que todos os produtos Bang & Olufsen a controlar estejam visíveis.

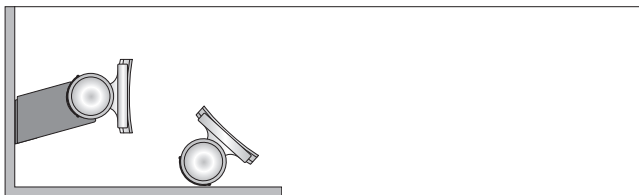

### Precauções

- Certifique-se de que o produto é instalado de acordo com as instruções apresentadas neste Livro de consulta. Para evitar ferimentos, utilize apenas acessórios aprovados pela Bang & Olufsen!
- Não tente abrir o produto. Entregue este tipo de operações a pessoal de assistência qualificado!
- O produto foi concebido para ser utilizado apenas no interior, em ambientes domésticos secos, e para ser utilizado dentro de uma gama de temperaturas entre 10–40° C.
- Não coloque o aparelho à luz solar directa já que tal poderá reduzir a sensibilidade do transmissor de IV.

### Antes de instalar o suporte de parede ...

- Teste para ver se existe uma ligação entre o relógio despertador e os seus produtos áudio e vídeo Bang & Olufsen e a iluminação.
- > Ligue os produtos e a iluminação que o relógio despertador deverá controlar.
  - > Segure o relógio despertador próximo do local onde pretende instalar o suporte de parede.
  - > Prima **■** e mantenha premido durante três segundos. Se todos os produtos e luzes se desligarem após três segundos, existe uma ligação entre o relógio despertador e os produtos e as luzes.



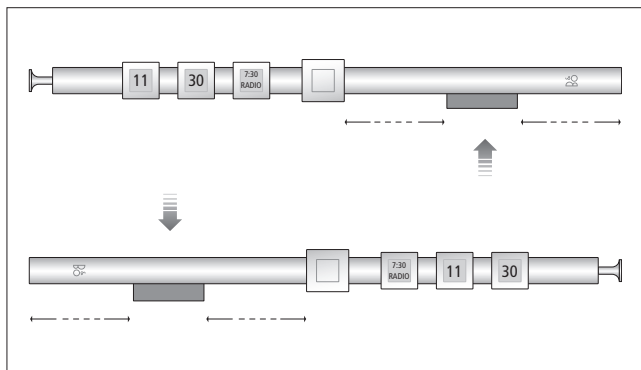

Coloque o relógio despertador no suporte de parede, tal como indicado. É importante que o suporte segure o relógio de parede pelo "lado da pilha" – de modo a que o íman integrado exerça o poder de fixação.

Pode colocar o relógio despertador horizontalmente com o botão de alarme do lado esquerdo ou do lado direito. A função de sensor integrado adaptará o texto da forma correcta.

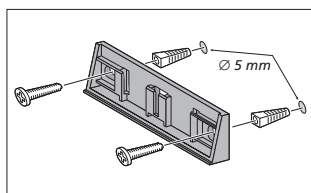

**Suporte de parede:** utilize o suporte de parede como modelo para marcar os locais de perfuração. Use os parafusos e buchas fornecidos para fixar o suporte de parede à parede.

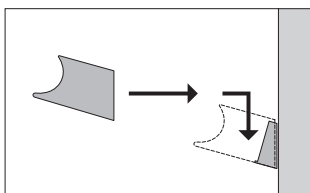

Faça deslizar o suporte de parede no apoio até encaixar.

A montagem foi avaliada para ser executada numa superfície de pladur.

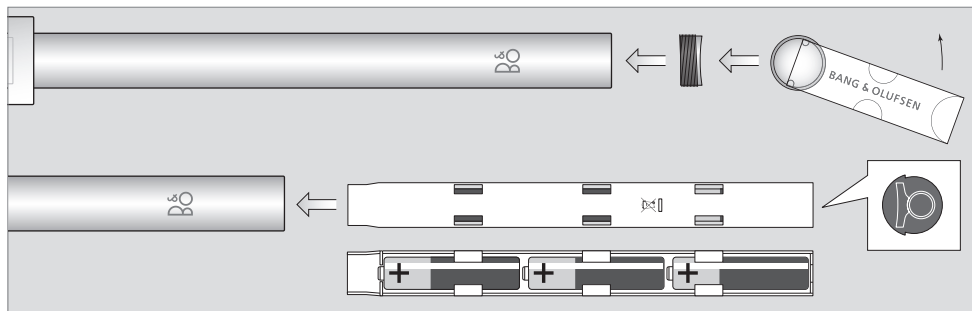

A manutenção regular, como a limpeza, é da responsabilidade do utilizador. Para obter os melhores resultados, siga as instruções indicadas à direita. Contacte o seu revendedor Bang & Olufsen para obter as recomendações de manutenção regular.

*Não deixe as pilhas expostas a calor excessivo como, por exemplo, raios solares, fogo ou algo semelhante.*

### Substituir as pilhas

Se as pilhas estiverem fracas, no Ecrã 1 surge um aviso BATTERY LOW no modo de suspensão, aproximadamente uma semana antes de as pilhas se esgotarem. Após BATTERY LOW surgir no ecrã, o transmissor de IV é desactivado e o nível de alarme mais alto é reduzido.

O relógio despertador precisa de três pilhas. Recomendamos a utilização apenas de pilhas alcalinas de 1,5 volt (tamanho AA). Não use pilhas recarregáveis!

Substitua as pilhas como indicado na ilustração.

*As definições de hora são guardadas durante cerca de 4 minutos sem pilhas.*

### Limpeza

Limpe o pó das superfícies com um pano seco e macio. Para remover manchas ou sujidade, utilize um pano suave e húmido e uma solução de água e um detergente suave, como detergente para a louça.

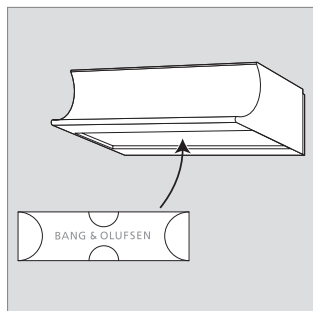

*A ferramenta da pilha pode ser guardada no suporte de parede para uso futuro.*

### **Garantia internacional**

Todos os produtos Bang & Olufsen adquiridos num revendedor autorizado da Bang & Olufsen são abrangidos por uma garantia. Para obter mais informações sobre a nossa Garantia Internacional, consulte a secção de Assistência ao Cliente em [www.bang-olufsen.com](http://www.bang-olufsen.com).

## Resíduos de Equipamentos Eléctricos e Electrónicos (REEE)

### – Protecção ambiental



Os equipamentos e peças eléctricas e electrónicas e baterias marcados com este símbolo *não podem* ser eliminados com o lixo doméstico normal; todos os equipamentos e peças eléctricas e electrónicas e baterias têm que ser recolhidos e eliminados separadamente.

Sempre que elimina equipamento eléctrico e electrónico e baterias utilizando os sistemas de recolha disponíveis no seu país está a proteger o ambiente, a saúde humana e a contribuir para uma utilização prudente e racional dos recursos naturais.

A recolha de equipamento e resíduos eléctricos e electrónicos e de baterias impede a potencial contaminação da natureza por substâncias nocivas que possam estar presentes nos produtos e equipamentos eléctricos e electrónicos.

O seu revendedor Bang & Olufsen pode aconselhá-lo sobre a forma correcta de eliminação no seu país.

*Se um produto for demasiado pequeno para possuir o símbolo em questão, este aparecerá no Manual do utilizador, no Certificado de garantia ou na embalagem.*